

# ЭЛЕКТРОШПИДЕЛИ ВЕРТИКАЛЬНЫЕ тип ШКВ

Предназначены для комплектации координатно-шлифовальных станков

- ⇒ охлаждение . . . . . воздушное
- ⇒ смазка . . . . . масляный туман

Тип электрошпинделя	Скорость вращения, об/мин	Номинальная мощность, кВт	Частота питающего тока, Гц	Номинальное напряжение, ф×В
ШКВ 12-24/0,5	12000 ÷ 24000	0,5	200 ÷ 400	3 × 127÷220*
ШКВ 24-48/0,5	24000 ÷ 48000	0,5	400 ÷ 800	
ШКВ 48-96/0,3	48000 ÷ 96000	0,3	800 ÷ 1600	

\* - По заказу могут быть изготовлены электрошпиндели ШКВ с другим номинальным напряжением.

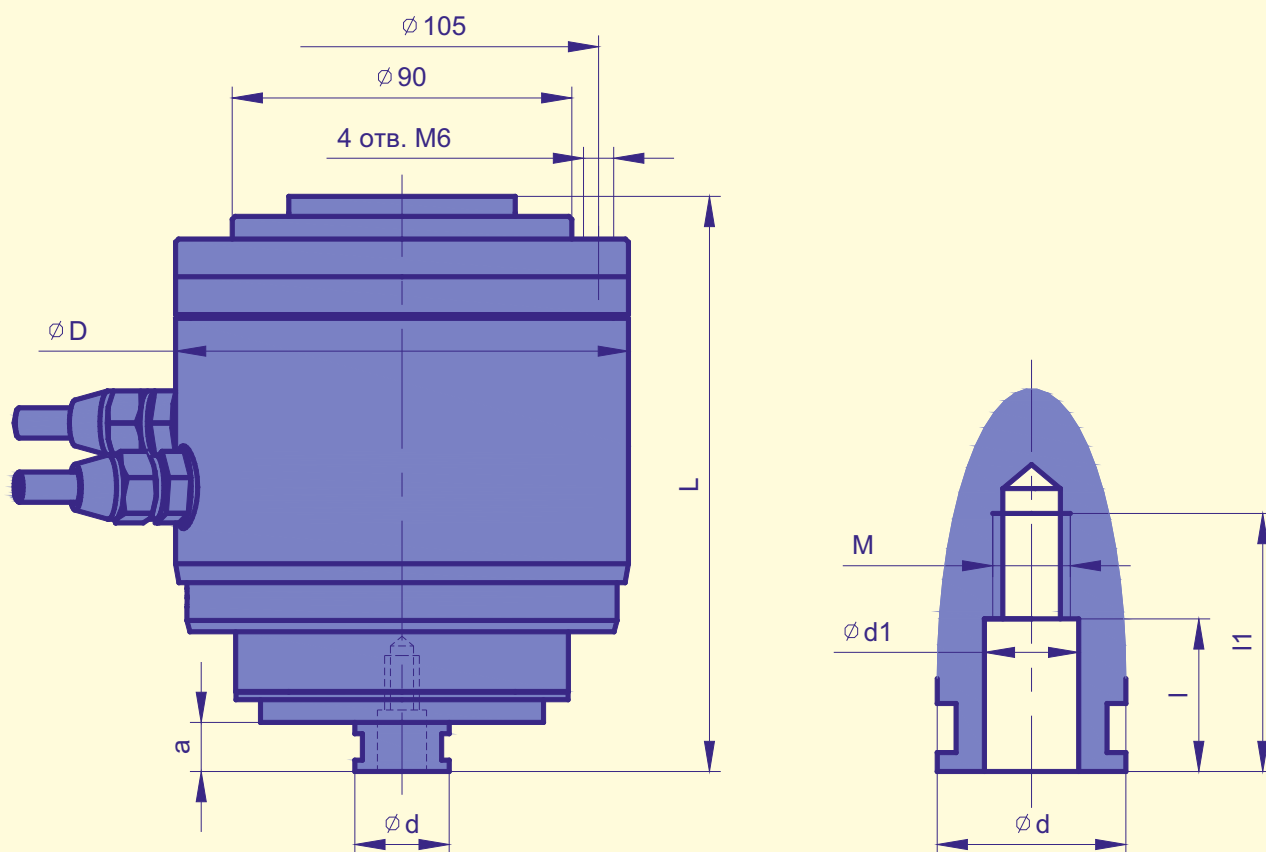

Электрошпиндель	Размеры, мм								Масса, кг
	ØD	L	a	Ød	Ød1	M	l1	l2	
ШКВ 12-24/0,5	Ø120	153	13	Ø25	Ø9	M8	18	35	8,3
ШКВ 24-48/0,5	Ø120	150	12	Ø20	Ø7	M6	16	26	8,3
ШКВ 48-96/0,3	Ø120	125	8	Ø14	Ø5	M4	10	18	6,5