

ЭЛЕКТРОШПИНДЕЛИ ВЕРТИКАЛЬНЫЕ ФЛАНЦЕВЫЕ тип ШФВ

Предназначены для комплектации координатно-шлифовальных станков,

- ⇒ охлаждение воздушное;
- ⇒ смазка подшипников..... масляный туман.

Тип электрошпинделя	Синхронная частота вращения, об/мин	Номинальная мощность, кВт	Частота питающего тока, Гц	Номинальное напряжение, ф×В
ШФВ 12	6000 ÷ 12000	0,4 ÷ 0,8	100 ÷ 200	3×110-220*
ШФВ 24	12000 ÷ 24000	0,3 ÷ 0,6	200 ÷ 400	
ШФВ 48	24000 ÷ 48000	0,25 ÷ 0,5	400 ÷ 800	
ШФВ 96	48000 ÷ 96000	0,2 ÷ 0,4	800 ÷ 1600	

* - По заказу могут быть изготовлены электрошпиндели ШФВ с другим номинальным напряжением.

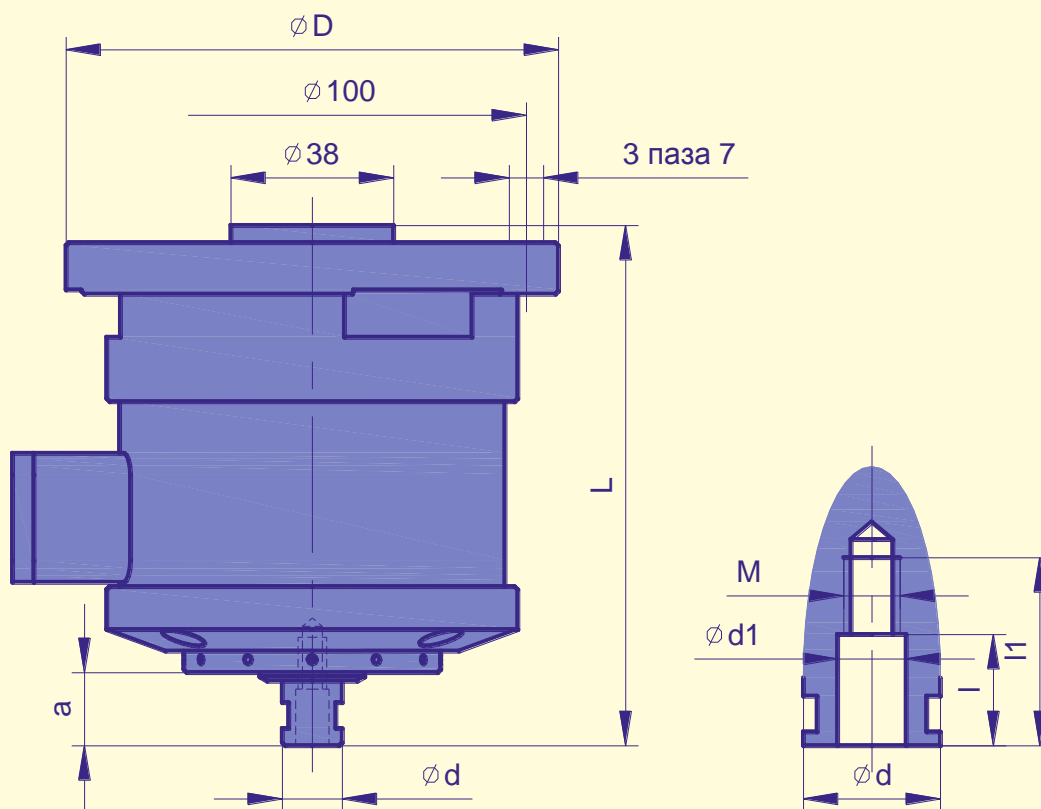

Электрошпиндель	Размеры, мм								Масса, кг
	ØD	L	a	Ød	Ød1	M	I1	I2	
ШФВ 12	Ø115	194	13	Ø23,5	Ø13	M10	20	36	9,3
ШФВ 24	Ø115	179	12	Ø18,5	Ø9	M8	19	36	7,2
ШФВ 48	Ø115	146	10	Ø13,5	Ø7	M6	16	27	5,2
ШФВ 96	Ø115	120	8	Ø9	Ø5	M4	10	18	4,5