

ЭЛЕКТРОШПИНДЕЛИ

серия М-1

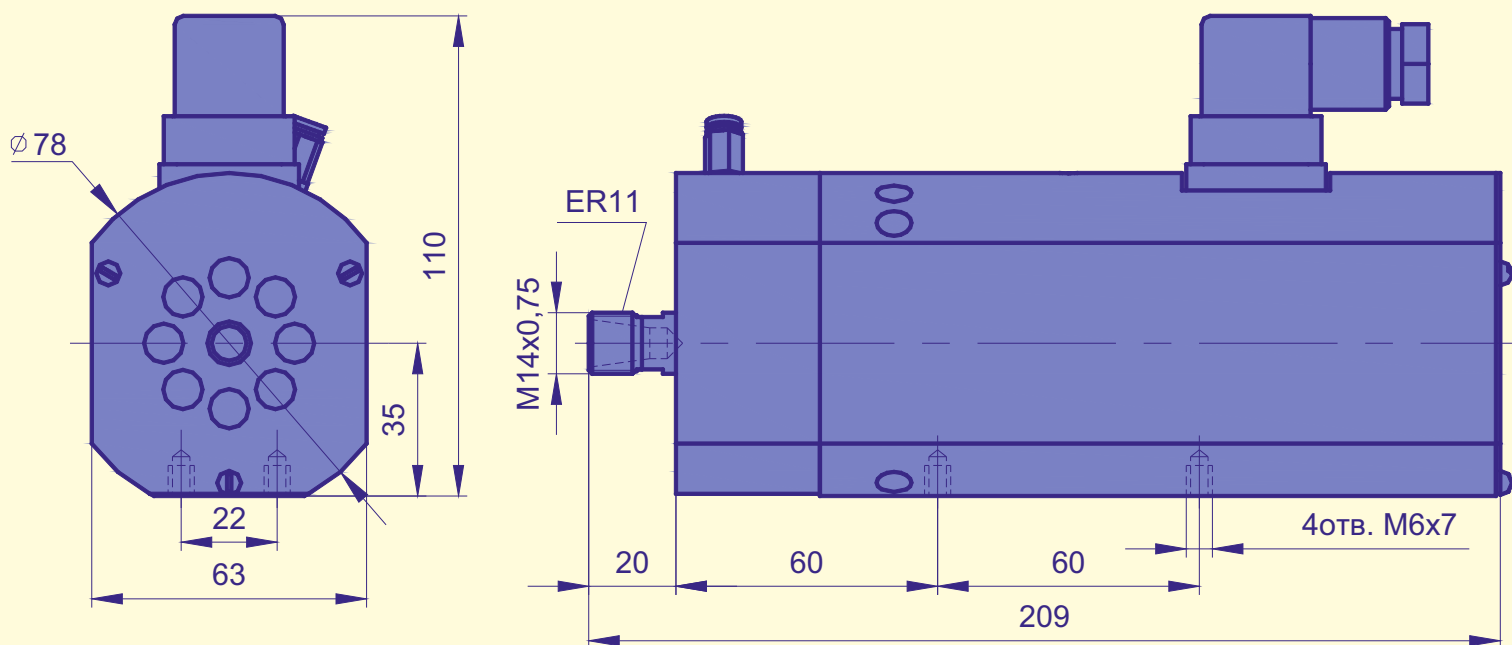

Наименование параметра	М-1-12/0,35	М-1-24/0,7
Тип встроенного электродвигателя	асинхронный	асинхронный
Ном. скорость вращения (синхронная), об/мин	12000	24000
Ном. мощность S6 60%, кВт	0,35	0,7
Ном. момент S6 60%, Нм	0,28	0,28
Ном. напряжение питания, В	3×220*	3×220*
Ном. частота питания, Гц	200	400
Инструментальный конус	ER11	ER11
Направление вращения вала	правое**	правое**
Смазка подшипников	консистентная	консистентная
Охлаждение	воздушное	воздушное
Защита подшипников	воздушное уплотнение	воздушное уплотнение
Защита встроенного электродвигателя	термодатчик***	термодатчик***
Масса, кг, не более	3	3

* - По заказу изготавливаются электрошпиндели М-1 с другим номинальным напряжением.
 ** - По заказу изготавливаются электрошпиндели с левым направлением вращения.
 *** - Опция.