

ЭЛЕКТРОШПИДЕЛИ

серия ЭВМ

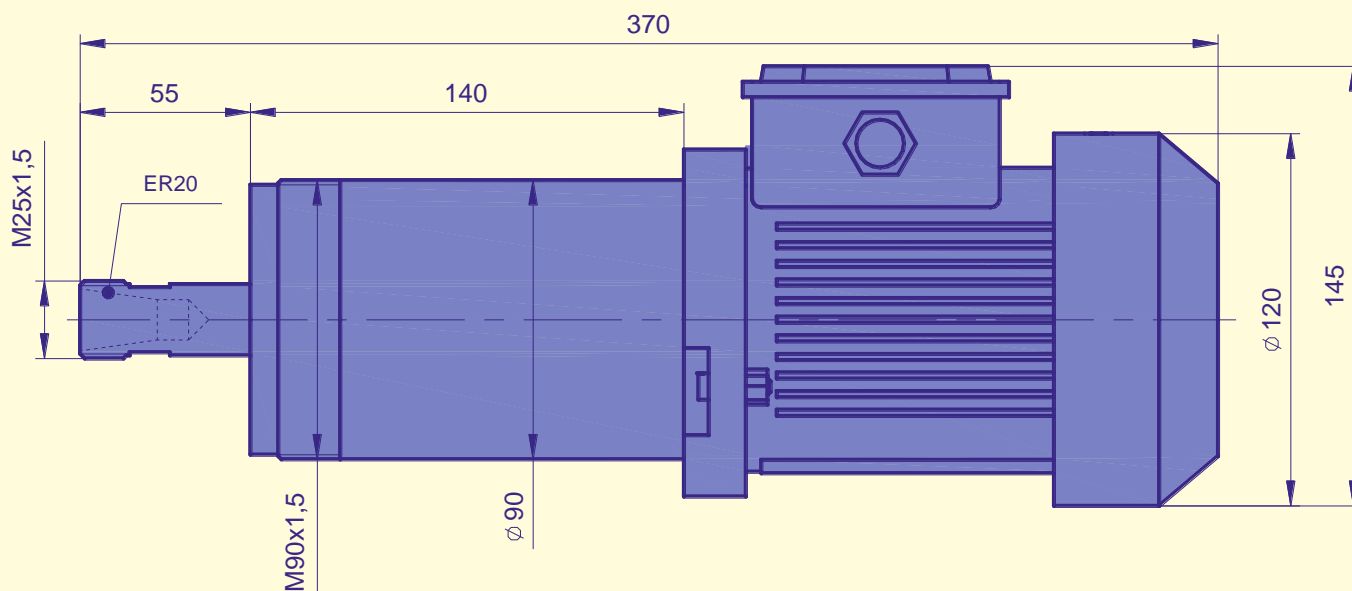

Наименование параметра	ЭВМ-12/1	ЭВМ-18/1,5
Тип встроенного электродвигателя	асинхронный	асинхронный
Ном. частота вращения (синхронная), об/мин	12000	18000
Ном. мощность S6 60%, кВт	1	1,5
Ном. напряжение питания, В	3×220	3×220
Ном. частота питания, Гц	200	300
Инструментальный конус	ER 20	ER 20
Направление вращения вала	правое*	правое*
Смазка подшипников	консистентная	консистентная
Охлаждение	воздушное	воздушное
Масса, кг, не более	13	13

* - При заказе изготавливаются электрошпиндели с левым направлением вращения.