

Обдув конуса 0,6 МПа

Подключение датчиков

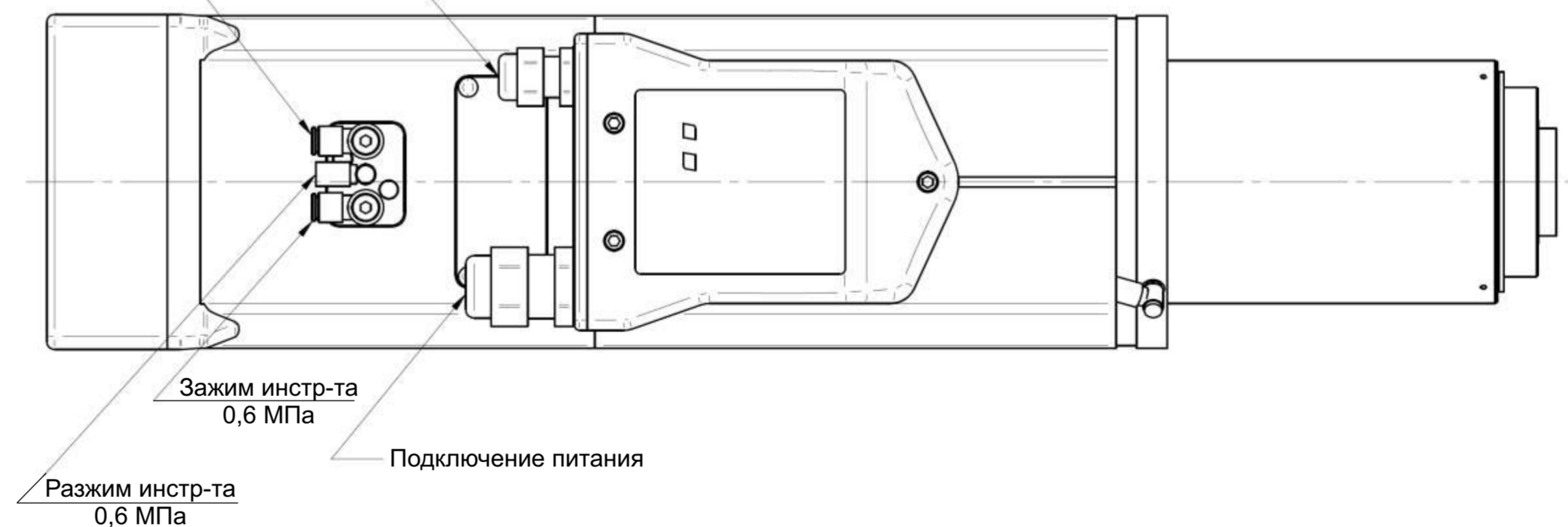

Зажим инстр-та
0,6 МПа

Подключение питания

Наименование параметра	Значение
Тип встроенного привода (мотора)	асинхронный
Макс. скорость вращения, об/мин	24000
Макс. мощность S6 50%, кВт	9,5
Макс. момент S6 50%, Нм	7,6
Макс. частота, Гц	800
Количество полюсов	4
Инструментальный конус	ISO 30 (SK 30)
Разжим инструмента	пневматический (встроенный пневмоцилиндр)
Направление вращения вала	реверсивное
Тип подшипниковых опор	прецизионные гибридные подшипники
Смазка подшипниковых опор	консистентная
Охлаждение	воздушное (встроенный вентилятор)
Защита	
• подшипниковых опор	воздушное уплотнение
• инструментального конуса	обдув при смене инструмента
Встроенные датчики	
• скорости	индуктивный датчик
• положение инструмента	индуктивные датчики
• температура мотора	ptc
Масса, кг, не более	23

Мотор-шпиндель HITECO QE 1F 8/12 24 I30 NL
аналог HSD ES929-H6161H0823/0822/0866

ООО «ПИМЕК» 111538, г. Москва, ул. Молдагуловой д. 3, кор. 3
тел./факс: +7 (499) 374-94-40 www.pimek.ru e-mail: info@pimek.ru

