

# ЭЛЕКТРОШПИДЕЛИ

## серия Э

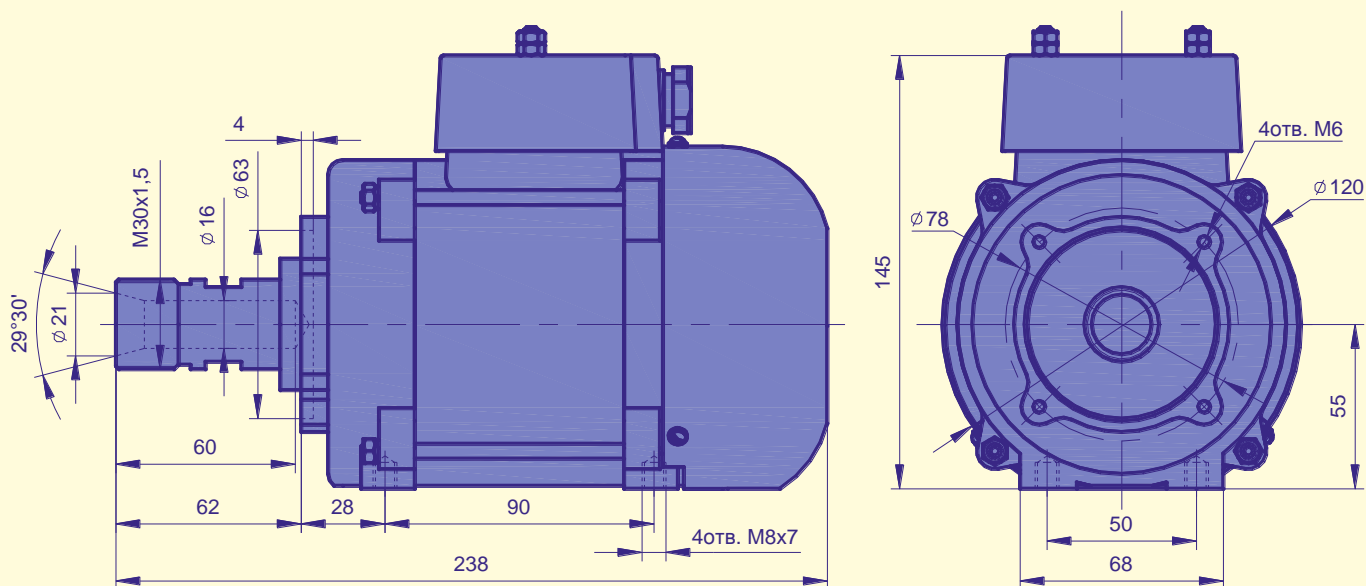

Наименование параметра	Э-18/0,45а	Э-24/0,6а
Тип встроенного электродвигателя	асинхронный	асинхронный
Ном. частота вращения (синхронная), об/мин	18000	24000
Ном. мощность S6 60%, кВт	0,45	0,6
Ном. напряжение питания, В	3×220	3×220
Ном. частота питания, Гц	300	400
Инструментальный конус	29°30'	29°30'
Направление вращения вала	правое*	правое*
Смазка подшипников	консистентная	консистентная
Охлаждение	воздушное	воздушное
Масса, кг, не более	6	6

\* - По заказу изготавливаются электрошпиндели с левым направлением вращения.