

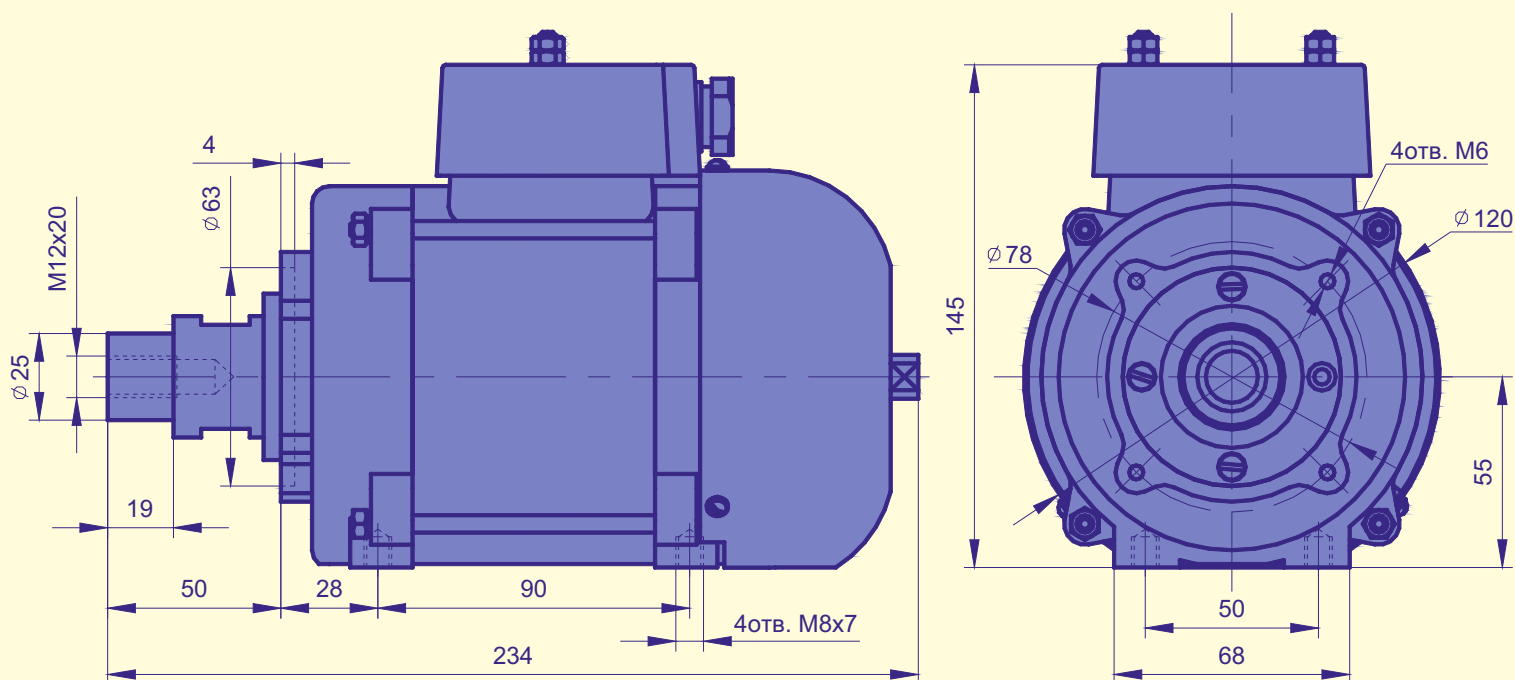

ЭЛЕКТРОШПИНДЕЛЬ

Э-12/0,37



Наименование параметра	Значение
Тип встроенного электродвигателя	асинхронный
Ном. скорость вращения (синхронная), об/мин	12000
Ном. мощность, кВт	0,37
Ном. напряжение питания, В	3×220*
Ном. частота питания, Гц	200
Направление вращения вала	правое**
Смазка подшипников	консистентная
Охлаждение	воздушное
Масса, кг, не более	6

* - По заказу изготавливаются электрошпиндели Э с другим номинальным напряжением.
** - По заказу изготавливаются электрошпиндели с левым направлением вращения.